

02/2011

# Mod: **CSL1507-VTX**

Production code: **EB0915JL-Z**



**Diamond**  
catering equipment

**SCHEDA TECNICA COSTRUTTIVA**

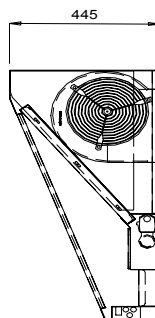
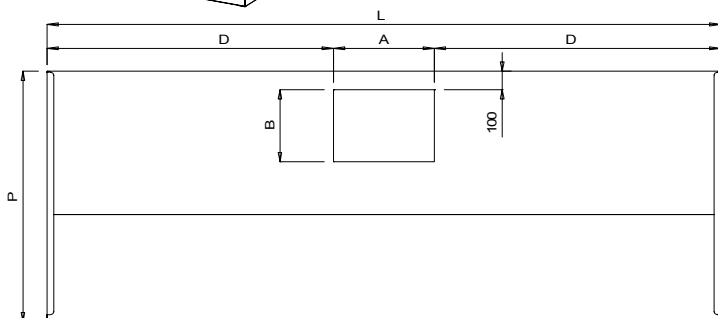
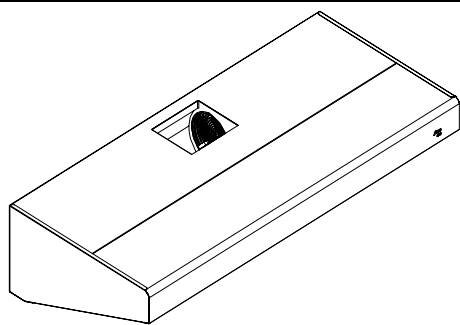

**CSL1507-VTX**

CAPPA ELIXA SNACK BASIC AISI 430 90x150 JOLLY  
 CON LAMPADA, MOTORE E REGOLATORE DI  
 VELOCITA'



Regolatore di velocità



Motoventilatore



Illuminazione ad incasso

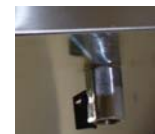

Rubinetto scarico

Cappa realizzata in acciaio inox finitura satinata scotch-brite. Assemblata con puntatura elettrica, sono completamente ribordate anche nelle parti interne. Filtri antigrasso a labirinto in acciaio inox Aisi 304 ad elevata efficacia di filtraggio. Canalina perimetrale sagomata per la raccolta grassi/condensa completa di rubinetto per lo scarico.

Dove previsto:

- Lampade in classe IP65 con o senza box.
- Gruppo motore aspirante incorporato a ridotti livelli di rumorosità, completamente stagno in IP55 completo di reti di sicurezza.
- Regolatore di velocità da 5A completo di valvola gas e interruttore luce.
- Canalina per la raccolta dei grassi completa di rubinetto per lo scarico.

Dimensioni in cm - P x L x H

**90 x 150 x 45**

Aspiratore

**7/7 (230/1/50 - 1,7 A 0,184 Kw - 1400 Rpm)**

Foratura - n° - dimensioni in cm Ax B

**n° 1 - 21 x 24**

Portata d'aria in m3/h

**1260**

Filtri - n° - dimensioni in cm

**n° 3 - 40 x 40**

Regolatore di velocità

**Digitale 5A - 9 V con valvola gas e interruttore luce**

Lampada - n° - tipo

**n° 1 - 20 w**

Foratura immissione A1xB1

**NO**

box luce

**SI con copertura in vetro temperato**

canalina raccolta grassi saldata

**NO**

completamente saldata

**NO**

volume senza imballo

**0,68**

kg senza imballo

**0**

**NOTE:** CAPPA TIPO SNACK JOLLY COMPLETA DI MOTORE, REGOLATORE DI VELOCITA' ED ILLUMINAZIONE AD INCASSO CON COPERTURA IN VETRO TEMPERATO E LAMPADE IN CLASSE IP65