

10/2013

# Mod: **CSL2500**

**Production code: HSL/2504-P**



**Diamond**  
catering equipment

## HSL- HOTTE STANDARD

- :: Réalisation en acier inox 18/10 AISI 304/441, finition brossée et polie.
  - :: Faces non visibles en acier galvanisé.
  - :: La partie inférieure du capteur, inclinée à 45° sert à la fois pour les filtres, les intercalaires et à récupérer les graisses, un robinet est prévu pour vider la graisse.
  - :: Plis profilés retournés vers l'intérieur permettant une rigidité parfaite et une finition sans bavures.
  - :: Une hotte avec une longueur > 4 mètres ne peut pas être fabriquée en 1 pièce.
  - :: Possibilité avec filtre inox (1) ou filtre labyrinthes (2), il faut prévoir une perte de charge de 120 Pa.
  - :: Pour les hottes H540 possibilité de mettre le moteur à l'intérieur.
- (Hotte H540 prête à l'emploi comprend le moteur, le variateur, l'éclairage et le piquage).

1.

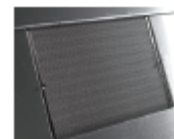

2.

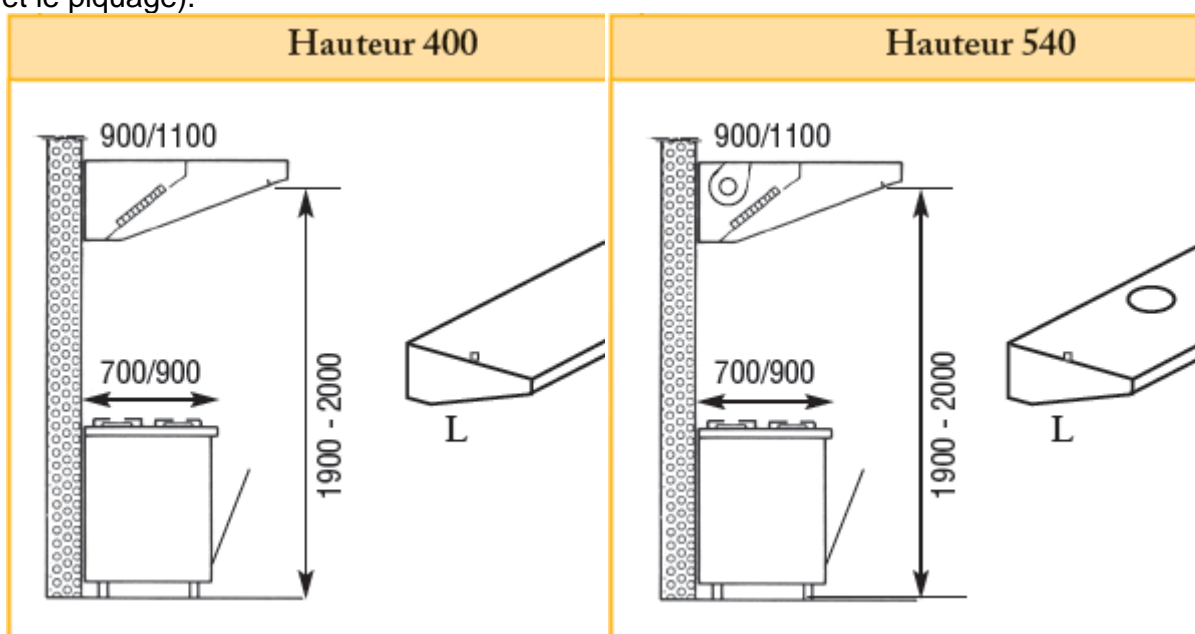

**Type HR(L) 400**

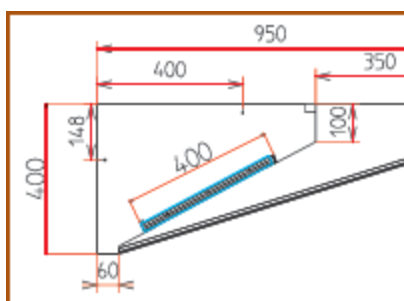

**Type HR(L) 540**

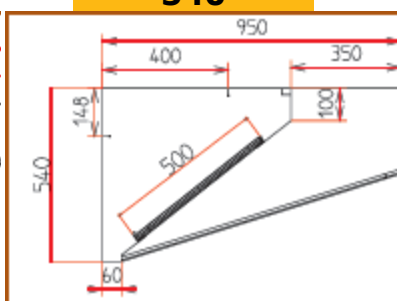

**TYPE HOTTE PRÊTE À L'EMPLOI**

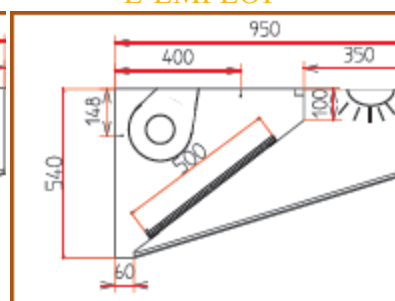

REF.	(L x P x H) mm	m³/h m³/u	REF.	(L x P x H) mm	m³/h m³/u	Filters Filtres	Sortie	Moteur DDRE	Eclairage Watt.
HS(L)/1004	1000 X 950 H 400	0910	HS(L)/1005	1000 X 950 X 540	0910	1	Ø 200	7/7	18w
HS(L)/1204	1200 X 950 H 400	1150	HS(L)/1205	1200 X 950 X 540	1150	2	Ø 200	7/7	18w
HS(L)/1504	1500 X 950 H 400	1390	HS(L)/1505	1500 X 950 X 540	1390	2	Ø 250	7/7	36w
HS(L)/1704	1700 X 950 H 400	1620	HS(L)/1705	1700 X 950 X 540	1620	2	Ø 250	9/9T	36w
HS(L)/2004	2000 X 950 H 400	1860	HS(L)/2005	2000 X 950 X 540	1860	3	Ø 250	9/9T	36w
HS(L)/2204	2200 X 950 H 400	2090	HS(L)/2205	2200 X 950 X 540	2090	3	Ø 315	9/9T	36w
HS(L)/2504	2500 X 950 H 400	2340	HS(L)/2505	2500 X 950 X 540	2340	3	Ø 315	9/9	58w
HS(L)/2704	2700 X 950 H 400	2570	HS(L)/2705	2700 X 950 X 540	2570	3	Ø 315	9/9	58w
HS(L)/3004	3000 X 950 H 400	2810	HS(L)/3005	3000 X 950 X 540	2812	4	Ø 315	9/9	58w
HS(L)/3204	3200 X 950 H 400	3040	HS(L)/3205	3200 X 950 X 540	3040	4			
HS(L)/3504	3500 X 950 H 400	3330	HS(L)/3505	3500 X 950 X 540	3330	5			
HS(L)/3704	3700 X 950 H 400	3520	HS(L)/3705	3700 X 950 X 540	3520	5			
HS(L)/4004	4000 X 950 H 400	3760	HS(L)/4005	4000 X 950 X 540	3762	5			
HS(L)/4204	4200 X 950 H 400	3990	HS(L)/4205	4200 X 950 X 540	3990	6			
HS(L)/4504	4500 X 950 H 400	4280	HS(L)/4505	4500 X 950 X 540	4280	6			
HS(L)/4704	4700 X 950 H 400	4470	HS(L)/4705	4700 X 950 X 540	4470	6			
HS(L)/5004	5000 X 950 H 400	4750	HS(L)/5005	5000 X 950 X 540	4750	6			
HS(L)/5204	5200 X 950 H 400	4940	HS(L)/5205	5200 X 950 X 540	4940	8			
HS(L)/5504	5500 X 950 H 400	5220	HS(L)/5505	5500 X 950 X 540	5225	8			
HS(L)/5704	5700 X 950 H 400	5410	HS(L)/5705	5700 X 950 X 540	5415	8			
HS(L)/6004	6000 X 950 H 400	5700	HS(L)/6005	6000 X 950 X 540	5700	8			

\* hotte en 2 parties

\* hotte en 2 parties

### Type HR(L) 400

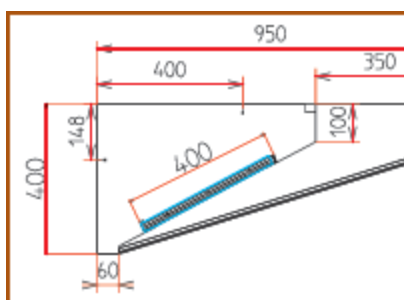

400/1100

### Type HR(L) 540

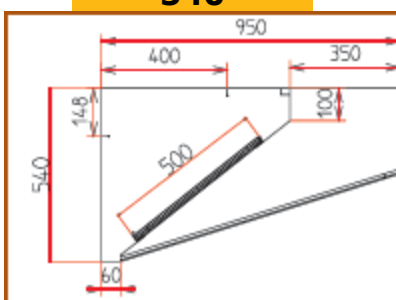

504/1100

### TYPE HOTTE PRÊTE À L'EMPLOI

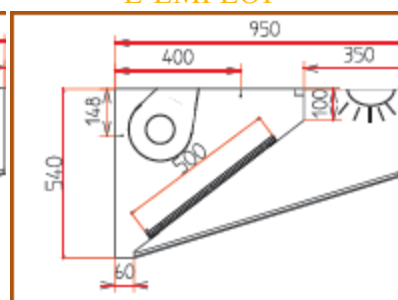

REF.	(L x P x H) mm	m³/h m³/h	REF.	(L x P x H) mm	m³/h m³/u	Filters Filtres	Sortie	Moteur DDRE	Eclairage Wat.
HS (L)/11004	1000 X 1100 H 400	110	HS (L)/11005	1000 X 1100 H 540	1100	1	Ø 200	7/7	18w
HS (L)/11204	1200 X 1100 H 400	132	HS (L)/11205	1200 X 1100 H 540	1320	2	Ø 200	7/7	18w
HS (L)/11504	1500 X 1100 H 400	165	HS (L)/11505	1500 X 1100 H 540	1650	2	Ø 250	7/7	36w
HS (L)/11704	1700 X 1100 H 400	187	HS (L)/11705	1700 X 1100 H 540	1870	2	Ø 250	9/9T	36w
HS (L)/12004	2000 X 1100 H 400	220	HS (L)/12005	2000 X 1100 H 540	2200	3	Ø 250	9/9T	36w
HS (L)/12204	2200 X 1100 H 400	242	HS (L)/12205	2200 X 1100 H 540	2420	3	Ø 315	9/9T	36w
HS (L)/12504	2500 X 1100 H 400	275	HS (L)/12505	2500 X 1100 H 540	2750	3	Ø 315	9/9	58w
HS (L)/12704	2700 X 1100 H 400	297	HS (L)/12705	2700 X 1100 H 540	2970	3	Ø 315	9/9	58w
HS (L)/13004	3000 X 1100 H 400	330	HS (L)/13005	3000 X 1100 H 540	3300	4	Ø 315	9/9	58w
HS (L)/13204	3200 X 1100 H 400	352	HS (L)/13205	3200 X 1100 H 540	3520	4			
HS (L)/13504	3500 X 1100 H 400	385	HS (L)/13505	3500 X 1100 H 540	3850	5			
HS (L)/13704	3700 X 1100 H 400	407	HS (L)/13705	3700 X 1100 H 540	4070	5			
HS (L)/14004	4000 X 1100 H 400	440	HS (L)/14005	4000 X 1100 H 540	4400	5			
HS (L)/14204	4200 X 1100 H 400	462	HS (L)/14205	4200 X 1100 H 540	4620	6			
HS (L)/14504	4500 X 1100 H 400	495	HS (L)/14505	4500 X 1100 H 540	4950	6			
HS (L)/14704	4700 X 1100 H 400	517	HS (L)/14705	4700 X 1100 H 540	5170	6			
HS (L)/15004	5000 X 1100 H 400	550	HS (L)/15005	5000 X 1100 H 540	5500	6			
HS (L)/15204	5200 X 1100 H 400	572	HS (L)/15205	5200 X 1100 H 540	5720	8			
HS (L)/15504	5500 X 1100 H 400	605	HS (L)/15505	5500 X 1100 H 540	6050	8			
HS (L)/15704	5700 X 1100 H 400	627	HS (L)/15705	5700 X 1100 H 540	6270	8			
HS (L)/16004	6000 X 1100 H 400	660	HS (L)/16005	6000 X 1100 H 540	6600	8			

\* hotte en 2 parties

\* hotte en 2 parties