

06/2017

# **Mod: D117E/7(DX)**

**Production code: T101BEDN**



**Diamond**  
catering equipment



**SPARE PARTS CATALOGUE  
ERSATZTEILKATALOG  
CATALOGUE PIECES DETACHEES  
CATALOGO PARTI RICAMBIO  
CATALOGO DE PIEZAS DE RECAMBIO  
CATALOGO PECÇAS DE REPOSICAO**

**D117-E/7D**

**17-01-2017**

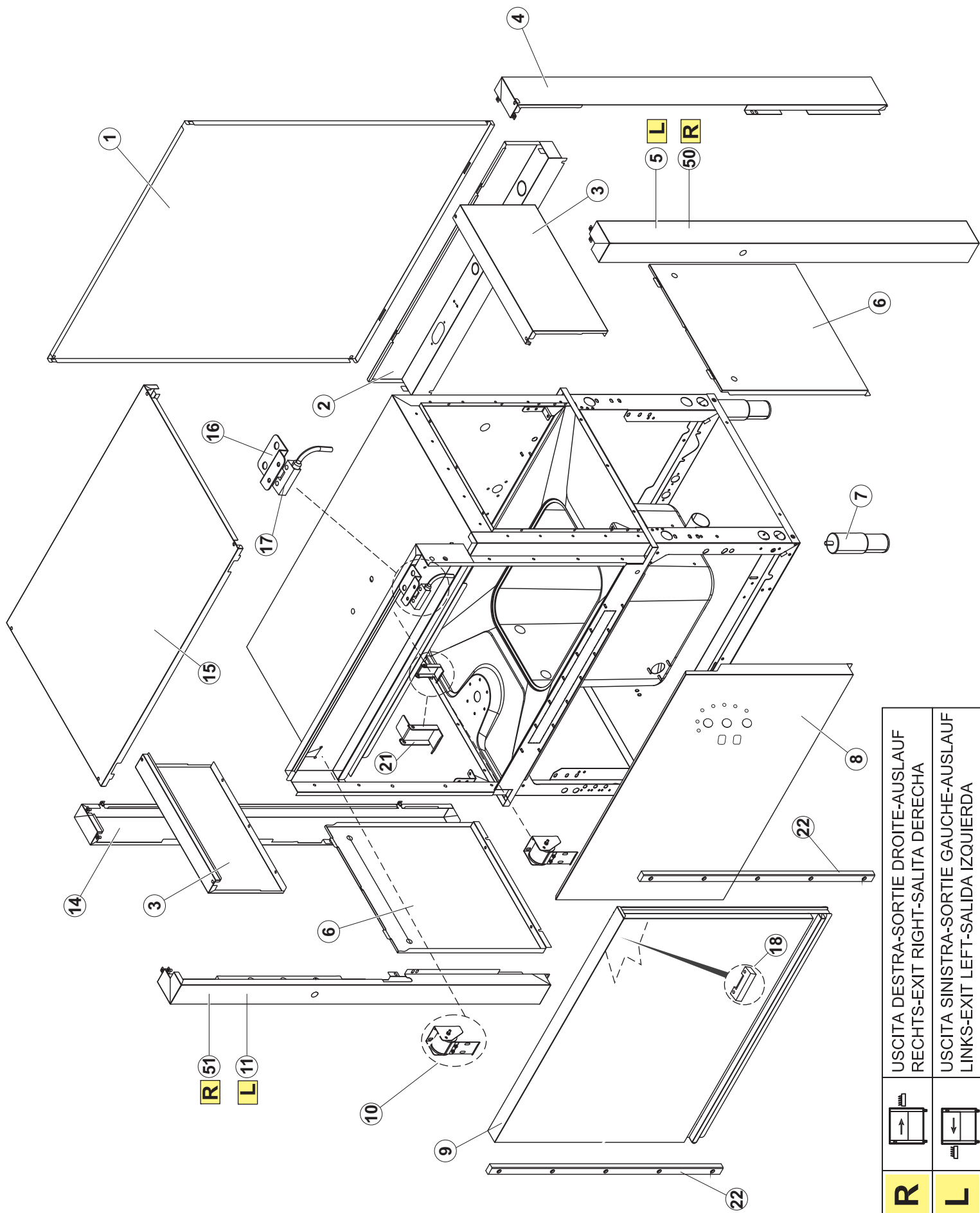

<b>R</b>		USCITA DESTRA-SORTIE DROITE-AUSLAUF RECHTS-EXIT RIGHT-SALIDA DERECHA
<b>L</b>		USCITA SINISTRA-SORTIE GAUCHE-AUSLAUF LINKS-EXIT LEFT-SALIDA IZQUIERDA

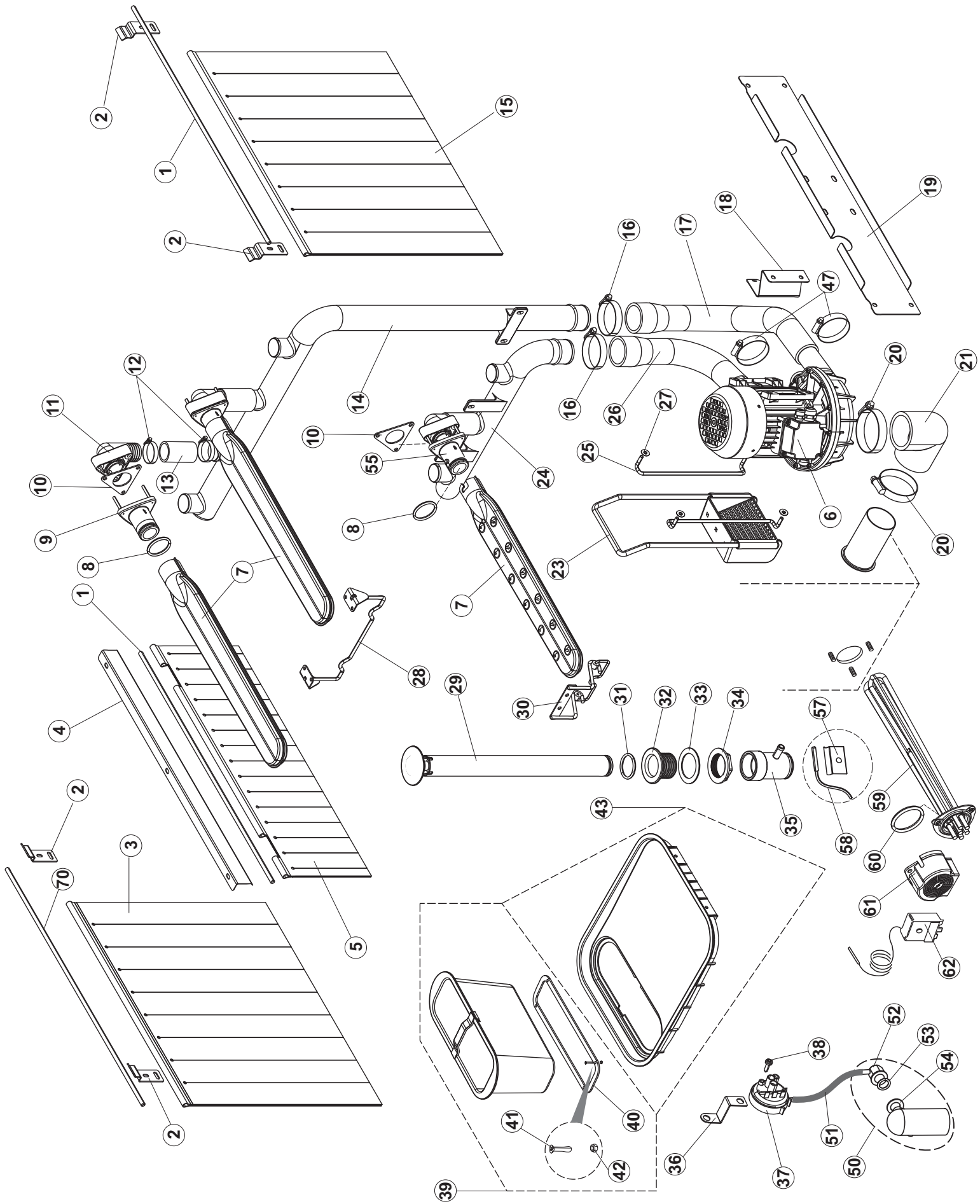



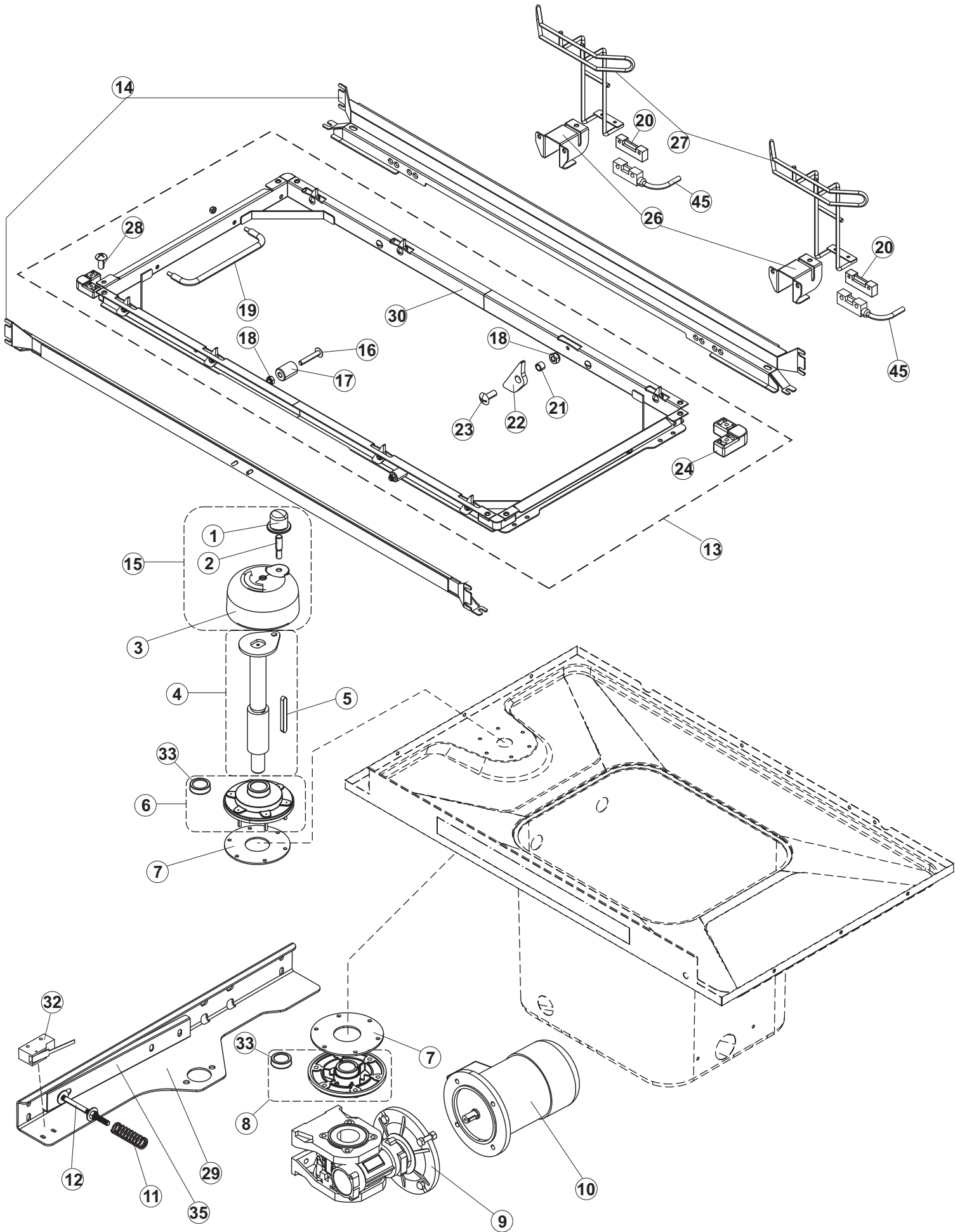

# 5

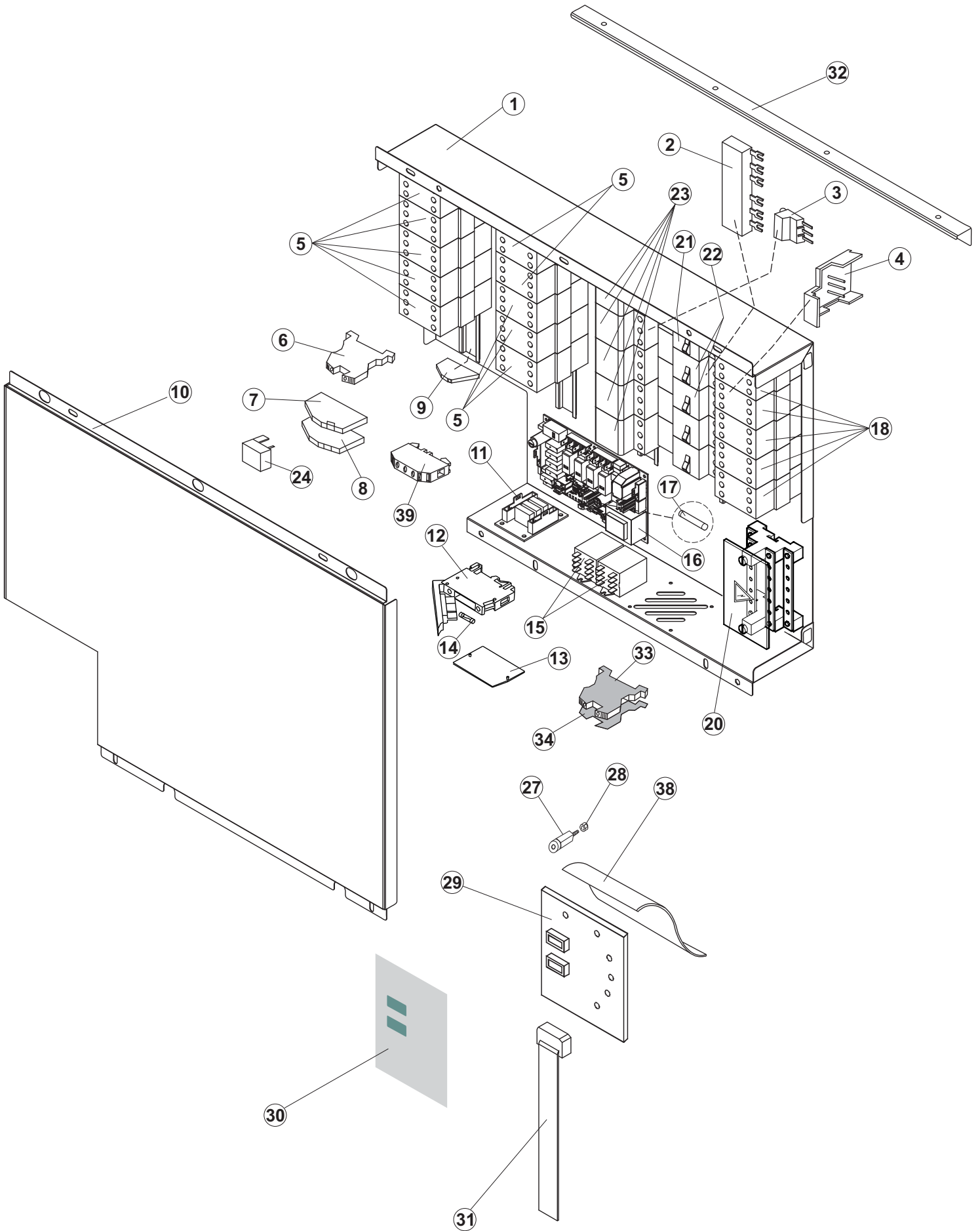

# 6

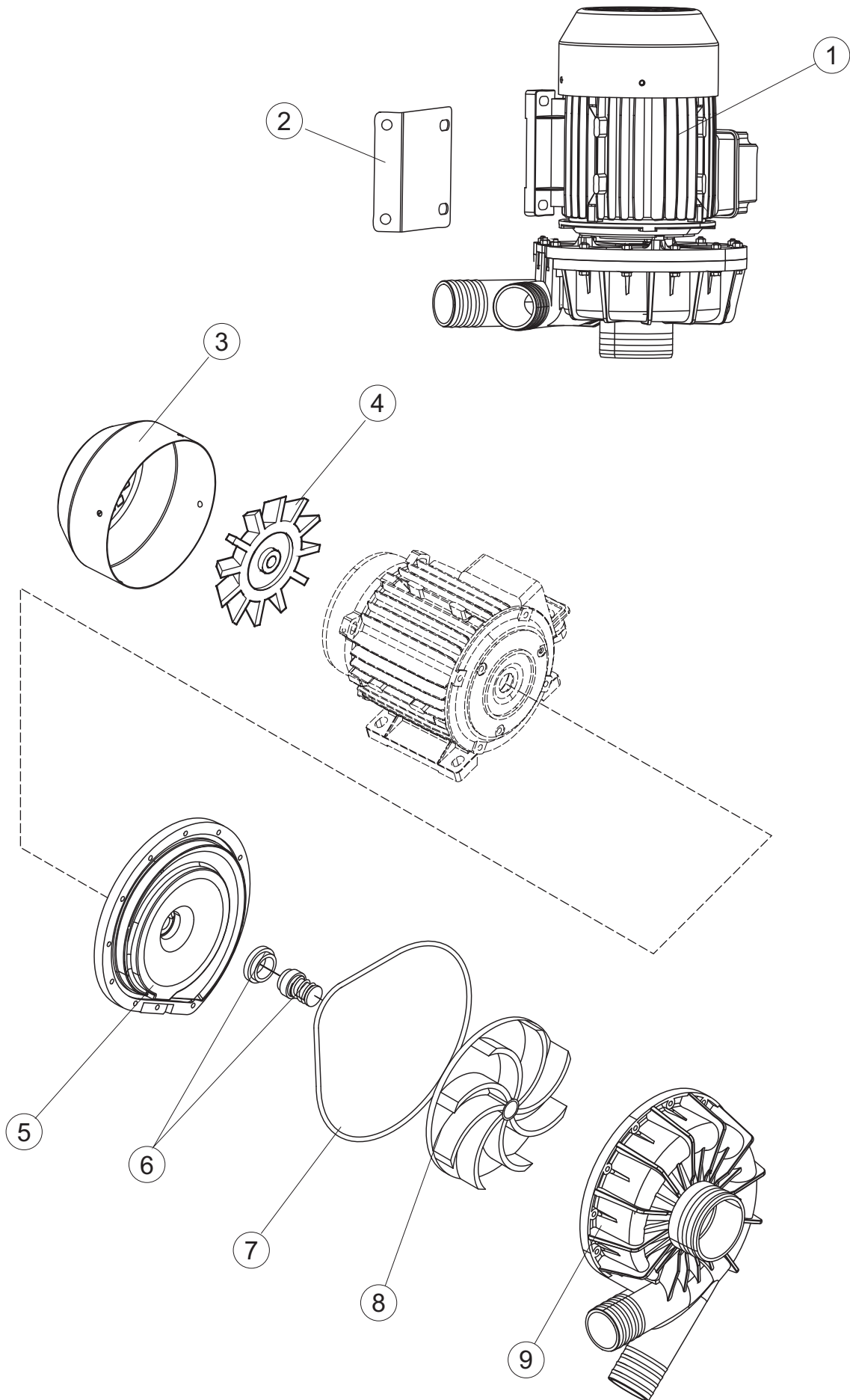



(\*) Pièce détaché conseillé.

Page	Position	Code pièce détachée	Ancien code	Description	Um
1	1	65244		PAS DANS LE TARIF	
1	2	65080		PANNEAU ARRIERE	NR
1	3	65035		PANNEAU AVANT	NR
1	4	65258		ANGLE ARRIERE DROIT PANNEAU	NR
1	5	65331		TABLEAU EN ANGLE DROITE DE BORD	NR
1	6	75053		PANNEAU LATERAL	NR
1	7	73100		VERRIN	NR
1	8	65063		PANNEAU AVANT TIPO D CPL	NR
1	9	K65282		KIT PORTE LAVAGE	NR
1	10	65654		RESSORT KIT	NR
1	11	65338		PANNEAU DROIT D'ANGLE	NR
1	14	65259		ANGLE ARRIERE GAUCHE PANNEAU	NR
1	15	65050		HAUT PANNEAU	NR
1	16	65256		EQUERRE DE FIXATION	NR
1	17	80871		CONTACTE MAGNETIQUE	NR
1	18	927088	CWM7	MAGNETO POUR MICRO HOTTE	NR
1	21	75064		CROCHET DE SURETE PORTE	NR
1	22	75647		GUIDE PORTE CONEYEURS	NR
1	50	65337		PAS DANS LE TARIF	
1	51	65231		PAS DANS LE TARIF	
2	1	75124		SUPPORT RIDEAU POUR LAVE-VAISSELLE A	NR
2	2	65128		console de support	NR
2	3	65210		rideau	NR
2	4	65162		ÉQUERRE SUPPORT RIDEAU	NR
2	5	65227		rideau	NR
2	6	70100		POMPE DE LAVAGE	NR
2	7	65265		BRAS DE LAVAGE COMPLET	NR
2	8	CGR4131NT		O-RING	NR
2	9	75645		BRAS DE CONNEXION	NR
2	10	437050	REB437050	JOINT	NR
2	11	75155		RACCORD	NR
2	12	CFS32		PAS DANS LE TARIF	

(\*) Pièce détaché conseillé.

Page	Position	Code pièce détachée	Ancien code	Description	Um
2	13	75154		tuyau de refoulement à laver	NR
2	14	65177		TUYAU	NR
2	15	65210		rideau	NR
2	16	CFS2		BANDE DE SERRAGE TORRO W1/W2B 50-70/12	NR
2	17	65624		TUYAU	NR
2	18	65326		PAS DANS LE TARIF	
2	19	65330		EQUERRE DE FIXATION	NR
2	20	CFS3		BANDE DE SERRAGE A VIS TORRO W2B 60-80/12	NR
2	21	926056	DZG461	TUYAU a coudé	NR
2	23	75661		FILTRE ASPIRATION POMPE	NR
2	24	K65176		PAS DANS LE TARIF	
2	25	42092	C.42092	GUIDE FILTRE ASPIRATION	NR
2	26	65623		TUYAU	NR
2	27	472061		RONDELLE	NR
2	28	65293		EQUERRE DE FIXATION	NR
2	29	75864		TROP PLEIN	NR
2	30	65212		console de support BRAS DE LAVAGE	NR
2	31	CGR4131NT		O-RING	NR
2	32	75871		TUYAU DE DRAINAGE	NR
2	33	75873		JOINT	NR
2	34	75872		ECROU sortie de vidange	NR
2	35	75639		RACCORD JE DÉCHARGE (PLASTIQUE)	NR
2	36	DAS20206		PAS DANS LE TARIF	
2	37	926049	DEP45	PRESSOSTAT	NR
2	38	CVZ4		VIS	NR
2	39	75429		FILTRE	NR
2	40	75428		POIDS AU PANIER FILTRE	NR
2	41	CVI1101		VIS INOX 4MAX10 TC/CROIX	NR
2	42	417091		ECROU AUTOBLOCK	NR
2	43	65200		FILTRE	NR
2	47	CFS1A		Collier de serrage	NR
2	50	984005	REB984005	PRISE D'AIR - COMPLETE	NR

(\*) Pièce détaché conseillé.

Page	Position	Code pièce détachée	Ancien code	Description	Um
2	51	143005	SPG10	TUYAU EN CAOUTCHOUC LIN 5X12 NOIR	MT
2	52	468029	REB468029	RACCORD PRISE D'AIR PRESSOSTAT	NR
2	53	456020	REB456020	joint torique o-ring	NR
2	54	437019	REB437019	JOINT PRISE D'AIRE PRESSOSTAT	NR
2	55	75648		BRAS DE CONNEXION	NR
2	57	H.775489-001		soutien sonde de température	NR
2	58	231016		SONDE	NR
2	59	80397		RESISTANCES 10500W 230/400V	NR
2	60	456002	REB456002	joint torique o-ring	NR
2	61	69870		PROTECTION RESISTANCE BOILER	NR
2	62	927057		THERMOSTAT	NR
2	70	77121		SUPPORT RIDEAU POUR LAVE-VAISSELLE A	NR
3	1	927057		THERMOSTAT	NR
3	2	69871		SUPPORT DE SONDE	NR
3	3	231016		SONDE	NR
3	4	69870		PROTECTION RESISTANCE BOILER	NR
3	5	456002	REB456002	joint torique o-ring	NR
3	6	926053	DWT100	EMBOUT POUR BRIDE FERMEE'(170880543)	NR
3	7	230083C	REB230083C	RESISTANCE	NR
3	8	230020C	REB230020C	KIT RESISTANCES REB230020 (8KW)	NR
3	9	80398C	C.80398C	TROUSSE DE MONTAGE RESISTANCE 80398	NR
3	10	65700		CHAUDIÈRE	NR
3	11	65875		BOUCHON EN LAITON CHROMÉ	NR
3	13	K65271		RACCORD DE TUYAU D'ARRIVÉE D'EAU	NR
3	14	65245		ISOLATION SURCHAUFFEUR	NR
3	15	143010	SPG61	TUYAU EN CAOUTCHOUC 12X19,5	MT
3	16	65582		CONSOLE DE SUPPORT	NR
3	17	65588		console de support BRAS DE RINCAGE	NR
3	18	65954		BRAS DE RINCAGE INOX T101	NR
3	19	65950		GICLEUR DE RINÇAGE INOX	NR
3	20	65727		O-RING 2050 12.42X1.78 EPDM 70SH A	NR
3	21	65728		RACCORD	NR

(\*) Pièce détaché conseillé.

Page	Position	Code pièce détachée	Ancien code	Description	Um
3	22	65745		RACCORDEMENT	NR
3	23	143268		JONCTION "Y"	NR
3	24	929163	DZR2622	RACCORD EN LAITON PORTE-GOMME CURVE 3/8	NR
3	25	927013	SSR37	RACCORD A COUDE EN LAITON 3/8X12 SOUDE'	NR
3	27	929172		ELECTROVANNE	NR
3	28	437041	REB437041	JOINT	NR
3	29	143270		TUYAU	NR
3	31	927322	CFS14	Collier de serrage	NR
3	33	144010NT	REB144010NT	CAPLET	NR
3	40	65845		PAS DANS LE TARIF	
3	59	65749		JOINT ES/AM VERDE 33X21X1,5	NR
3	75	65747-A		TUYAU RINCAGE L 200 RACC 90°	NR
3	76	65747-B		TUYAU RINCAGE L 380 RACC 90°	NR
4	1	75058		RONDELLE	NR
4	2	75234		PIVOT	NR
4	3	75649		PROTECTIONS CONTRE LES JETS D'EAU	NR
4	4	65235		VILEBREQUIN CONVOYEUR	NR
4	5	65235C		CLAVETTE MOTOREDUCTEUR	NR
4	6	K75141		BRIDE HAUT CONVOYEUR	NR
4	7	75168		JOINT	NR
4	8	K75057		DOUILLE DE TRACTION INFÉRIEURE	NR
4	9	65923		REDUCTEUR SW050PA MEC71B5 I=50	NR
4	10	927104	DPM120	MOTEUR 180W V 230/400	NR
4	11	CMT13		RESSORT	NR
4	12	60354		VIS	NR
4	13	75869		TRACTION PANIER	NR
4	14	K65024		GUIDE PANIER	NR
4	15	K75649		KIT PLAQUE DE PROTECTION CONTRE LES PROJECTIONS D'EAU	NR
4	16	75310		VIS	NR
4	17	75076		TAMPON ARRETR CONVOYEUR	NR
4	18	CDI206AU		ECROU AUTOBLOCK	NR
4	19	75073		POIGNEE' REMORQUAGE	NR

(\*) Pièce détaché conseillé.

Page	Position	Code pièce détachée	Ancien code	Description	Um
4	20	927088	CWM7	MAGNETO POUR MICRO HOTTE	NR
4	21	75077		DOUILLE	NR
4	22	75071		ACCUMULER DENT CREMAILLÈRE CONVOYEUR	NR
4	23	CVI172		VIS INOX SPEC.6MAX16 T.1/2 T. POELIER	NR
4	24	75075		PATIN POUR TRACTION	NR
4	25	65022		PAS DANS LE TARIF	
4	26	75110		SUPPORT DE L'ÉCONOMISEUR	NR
4	27	75095		À LEVIER DE RINÇAGE	NR
4	28	486169	REB486169	VIS EN ACIER INOXYDABLE 4MAX10 TBCR-SP	NR
4	29	65217		PAS DANS LE TARIF	
4	30	75868		TRACTION PANIER	NR
4	32	927246	DEM11NT	MICROINTERRUPTEUR	NR
4	33	927095	DWA202	BAGUE D'ETANCHEITE' MIM 30X40X7 (MIM30407)	NR
4	35	75218		console de support	NR
4	45	80871		CONTACTE MAGNETIQUE	NR
5	1	65680		PANNEAU DE COMPOSANTS ÉLECTRIQUES	NR
5	2	80829		BAR CONNEXION ÉLECTRIQUE	NR
5	3	80826		CONNECTEUR D'ALIMENTATION	NR
5	4	73830		CONNECTEUR	NR
5	5	73351		CONTACTEUR	NR
5	6	927115	DEM4L	bornier pour le raccordement	NR
5	7	80822		BORNE	NR
5	8	80824		BORNE	NR
5	9	75817		CONNECTEUR ÉLECTRIQUE POUR U-FORME BARRE	NR
5	10	65683		COUVERCLE	NR
5	11	74903		CARTE ELECTRONIQUE	NR
5	12	H.228047		PORTE-FUSIBLE	NR
5	13	H.228048		BOUCHON	NR
5	14	228014		FUSIBLE	NR
5	15	929115	DER1108	RELAIS 16A 230V	NR
5	16	215041-2		CARTE ELECTRONIQUE 215041+FIRMWARE26 (FW_0_XXC.Q014)	NR
5	17	228010		FUSIBLE	NR

(\*) Pièce détaché conseillé.

Page	Position	Code pièce détachée	Ancien code	Description	Um
5	18	73350		CONTACTEUR	NR
5	20	75983		bornier pour le raccordement	NR
5	21	DEI40N		interrupteur automatique	NR
5	22	DEI36N		INTERRUPTEUR AUTOMATIQUE	NR
5	23	927038	DEP2F	PORTE-FUSIBLE TROIS-POLES GK1-DF	NR
5	24	80825		CAVALIER ÉLECTRIQUE	NR
5	27	419036		ENTRETOISE X CARTE ELECTRONIQUE	NR
5	28	417119		ECROU	NR
5	29	80889		touche clavier commande	NR
5	30	66750		PAS DANS LE TARIF	
5	31	80934		CABLE FLAT	NR
5	32	65491		EQUERRE DE FIXATION	NR
5	33	65980		BORNE	NR
5	34	65981		BOUCHON	NR
5	38	80732		BÂCHE DE PROTECTION	NR
5	39	927114	DEM27	bornier pour le raccordement	NR
6	1	70100		POMPE DE LAVAGE	NR
6	2	70105		EQUERRE DE FIXATION	NR
6	3	70940		COUVRE-HELICE POUR POMPE	NR
6	4	70939		VENTILATEUR POUR MOTOPOMPE	NR
6	5	70941		BRIDE	NR
6	6	70942		ETANCHEITE MECHANIQUE POUR MOTOPOMPE	NR
6	7	70943		O-RING	NR
6	8	70944		IMPULSEUR MOTOPOMPE	NR
6	9	70945		couvercle de la turbine	NR