

06/2010

Mod: RET-300

Production code: FAV300

MANUALE D'ISTRUZIONE

AFFETTATRICE A VOLANO (diametro 300)

codice "FAV300"

Affettatrice a volano

POUR Mme EDA
CITCI
Fax 0032 2 420 6766

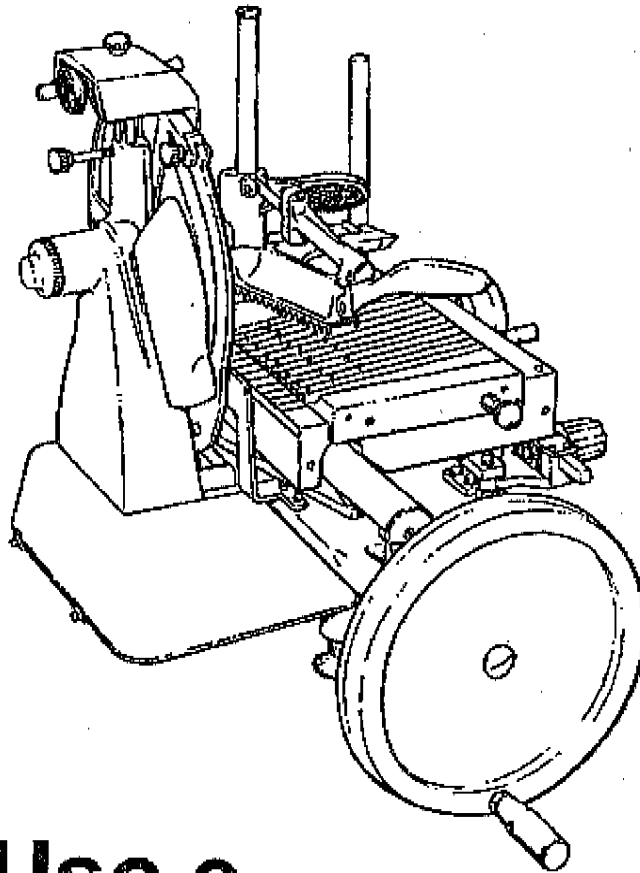

Uso e Manutenzione

MANUALE D'ISTRUZIONE

AFFETTATRICE A VOLANO (diametro 300)

codice "FAV300"

Caratteristiche tecniche

Diametro lama.....	300 mm
Spessore di taglio.....	0+2 mm
Taglio utile: larghezza.....	230 mm
altezza.....	190 mm

Dimensioni d'ingombro massime (valori in mm)

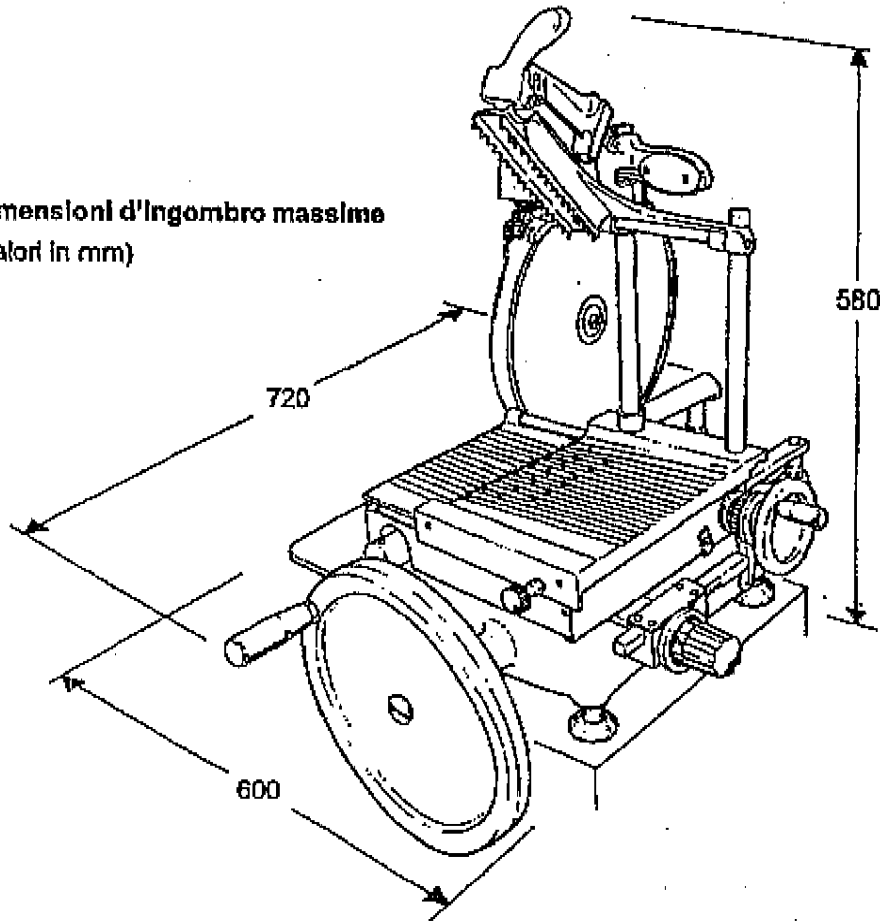

Dimensioni d'ingombro e peso

Lunghezza.....	720 mm
Larghezza.....	600 mm
Altezza.....	580 mm
Peso.....	45,5 kg
Distanza tra i piedini d'appoggio.....	400x340 mm

MANUALE D'ISTRUZIONE

AFFETTATRICE A VOLANO (diametro 300)

codice "FAV300"

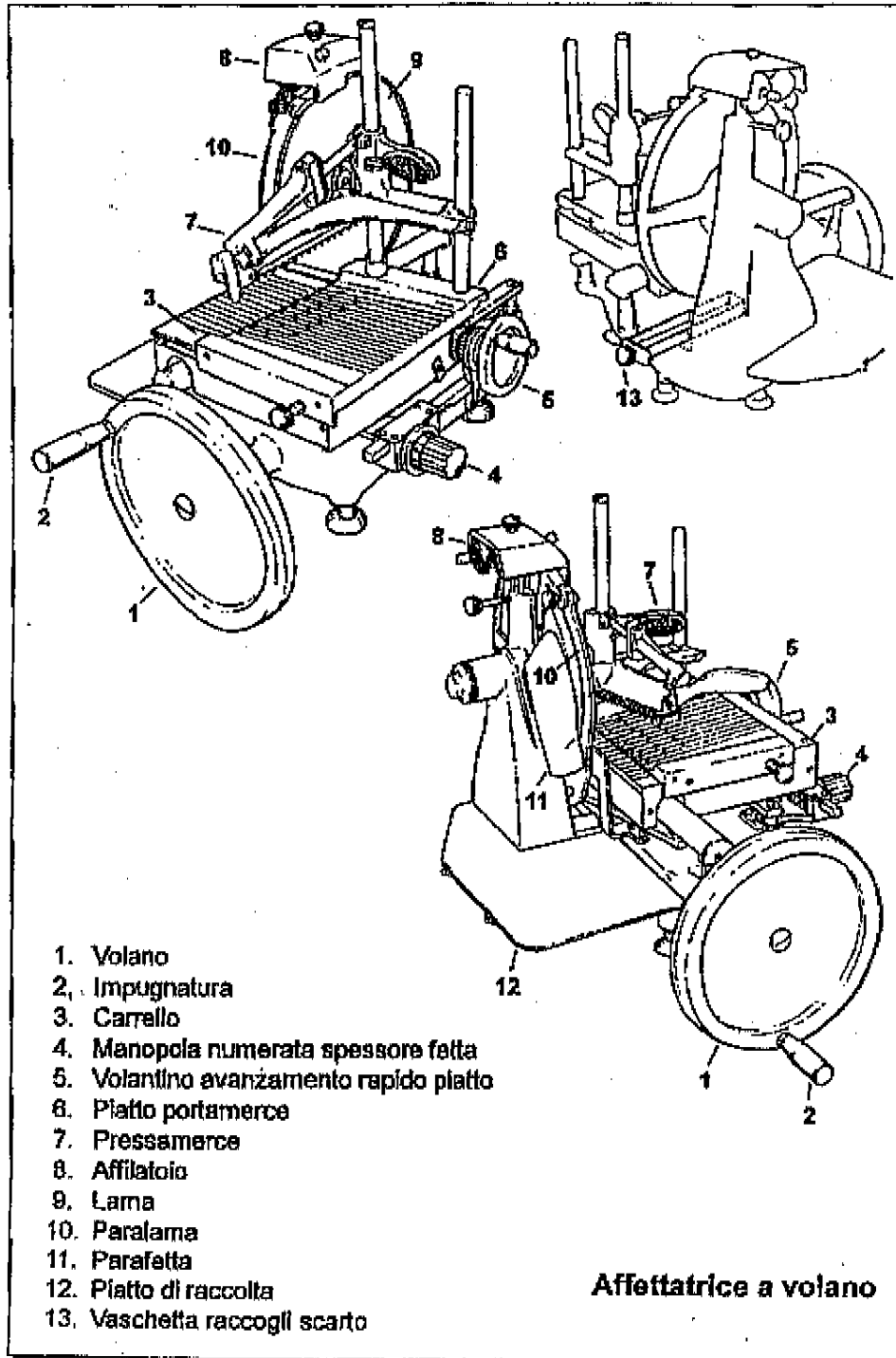

MANUALE D'ISTRUZIONE

AFFETTATRICE A VOLANO (diametro 300)

codice "FAV300"

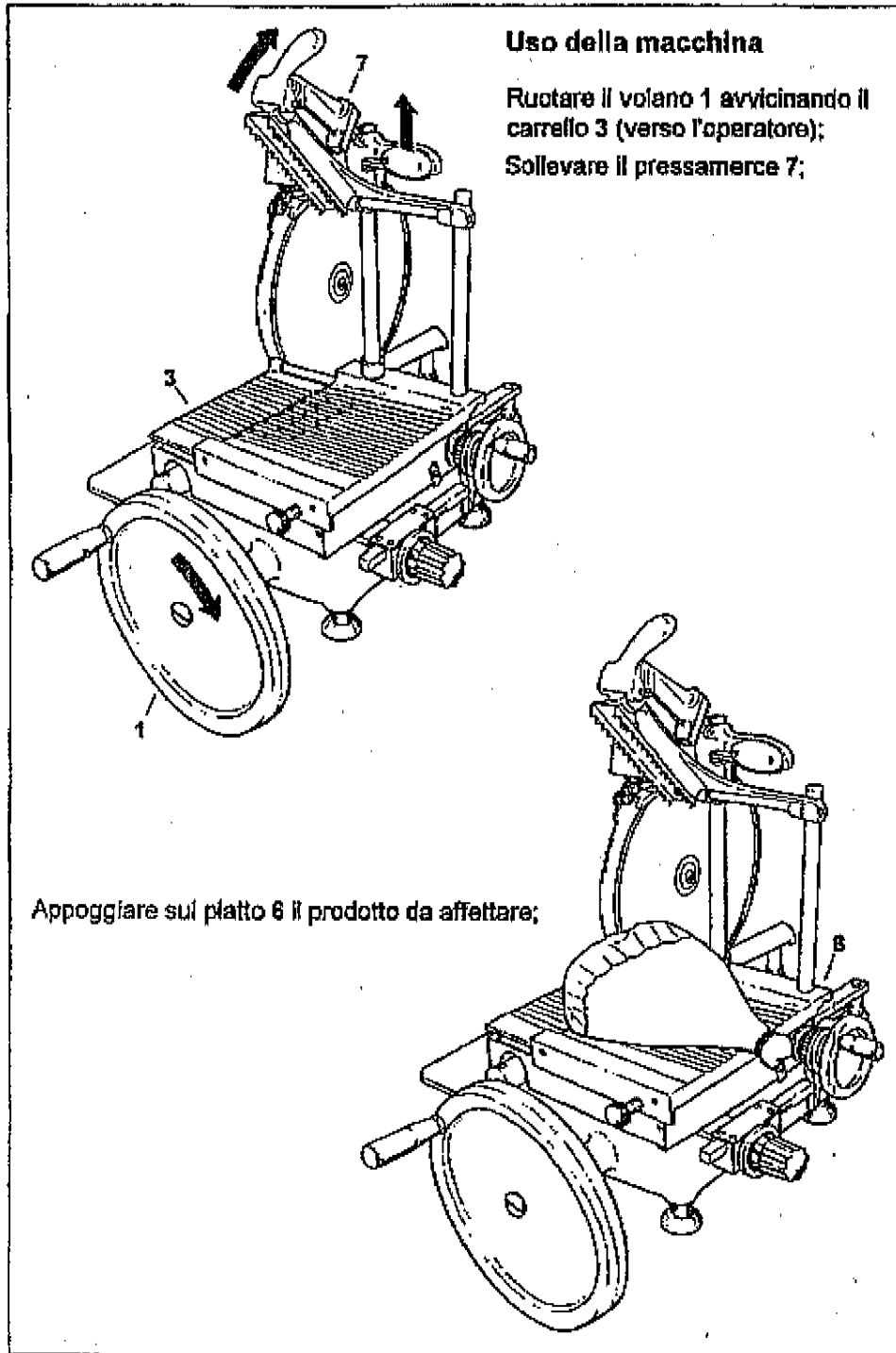

MANUALE D'ISTRUZIONE

AFFETTATRICE A VOLANO (diametro 300)

codice "FAV300"

Abbassare il pressamerce 7 bloccando il prodotto;

Ruotare il volantino 5 per avvicinare il prodotto alla lama 9;

Azionando la manopola numerata 4 (0+2 mm) predisporre lo spessore della fetta richiesto;

Ruotare il volano 1 avviando l'operazione di taglio con deposizione delle fette sul piatto 12.

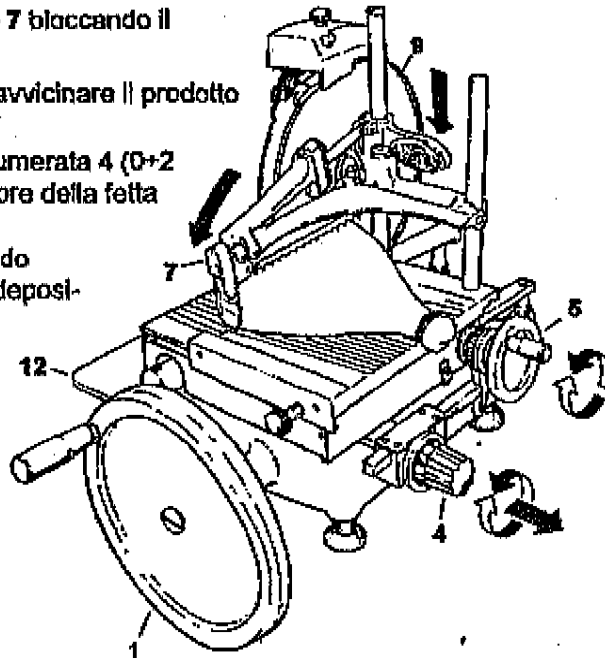

Pulizia della macchina

Attenzione: Utilizzare sempre guanti di protezione antigraffio ed antiscivolo eseguendo le operazioni di seguito descritte con grande attenzione, senza distrarsi.

PERICOLO DI TAGLIO!

Togliere il prodotto dal piatto 6;

Ruotare il volano 1 avvicinando il carrello 3 (verso l'operatore);

Soillevare il piatto 6 tirando contemporaneamente il pomolo di bloccaggio come in figura;

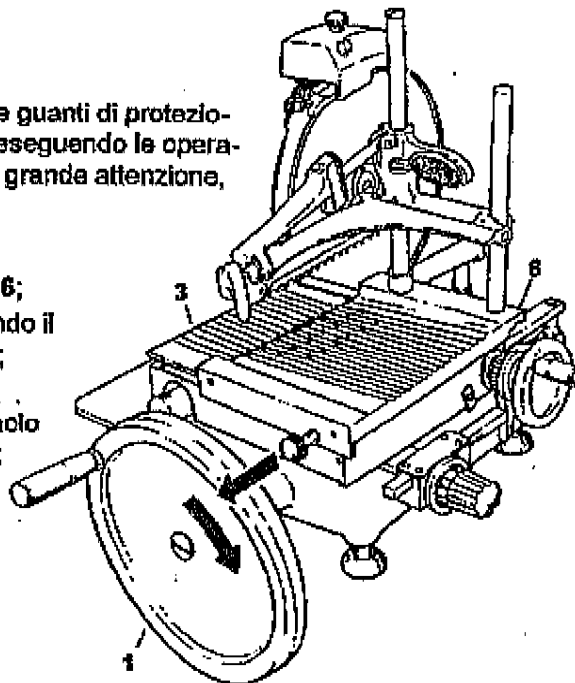

MANUALE D'ISTRUZIONE

AFFETTATRICE A VOLANO (diametro 300)

codice "FAV300"

Ribaltare il piatto 6;
Pulire con cura la parte inferiore del piatto ed il piano
del carrello 3;

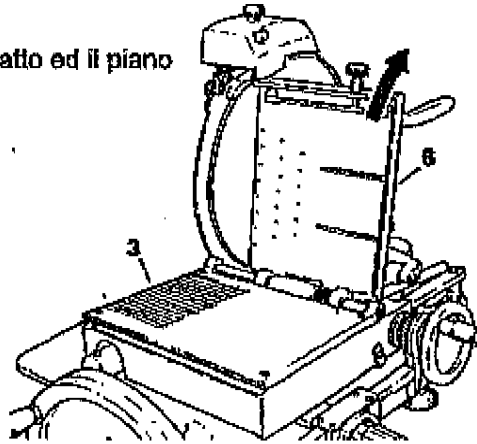

Pulire la lama 9 come in figura, con
grande attenzione, partendo dal
centro verso l'esterno;

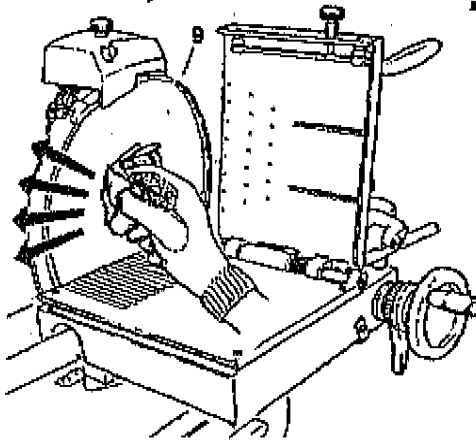

Aprire il parafette 11 e pulirne con cura
l'interno;

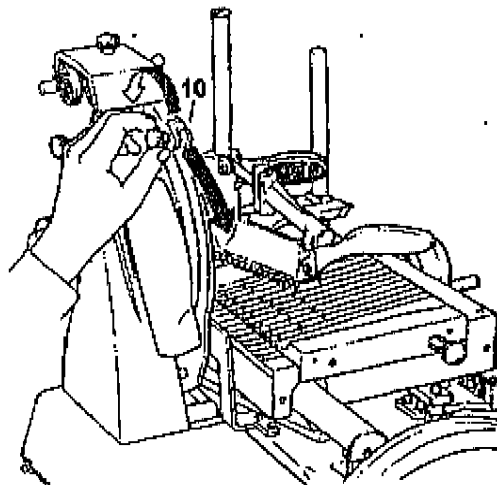
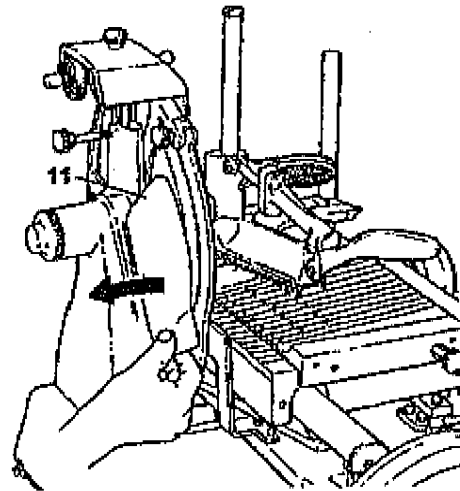

Rimuovere il paralama 10 previo
allentamento del relativo pomolo di
bloccaggio
ATTENZIONE: Pericolo di tagli!
Rimontare il paralama prontamente
ad operazioni di pulizia terminate.

MANUALE D'ISTRUZIONE

AFFETTATRICE A VOLANO (diametro 300)

codice "FAV300"

Estrarre la vaschetta raccogli scarti 13;
lavarla, asciugarla e rimetterla in sede.

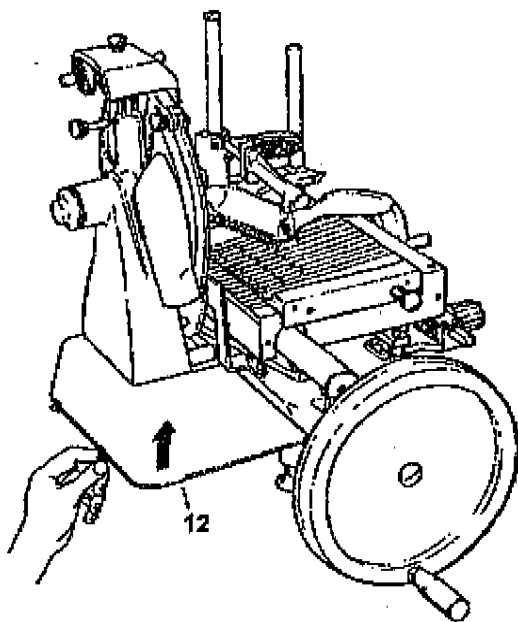
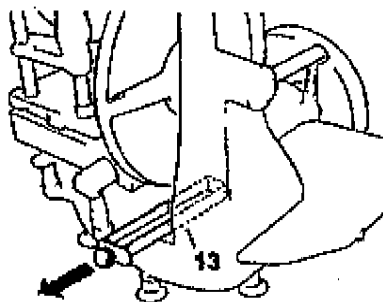

Rimuovere il piatto 12 previo
allentamento delle due viti di fissaggio

Per le operazioni di pulizia utilizzare esclusivamente un panno umidito con acqua e normale detersivo liquido del tipo per stoviglie

Affilatura lama

Allentare il pomello di bloccaggio
dell'affilatoio B;
Sollevare l'affilatoio e ruotarlo di 180°;

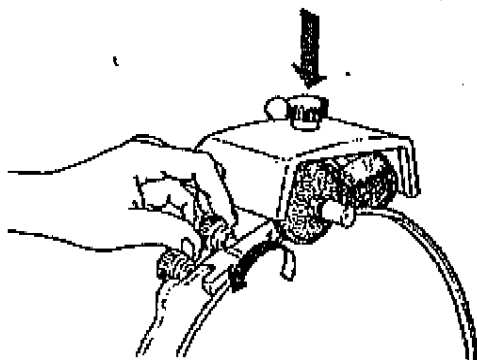
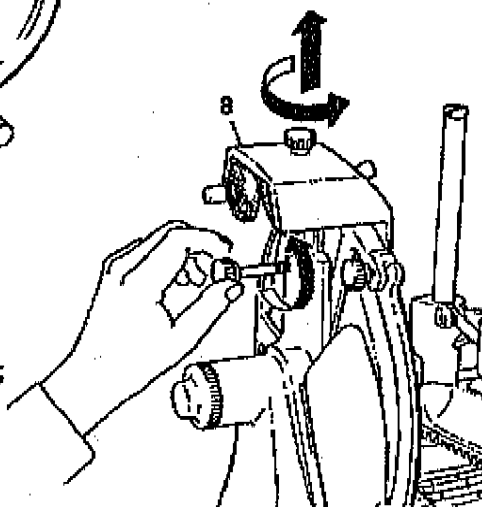

Riabbassare, con attenzione,
l'affilatoio B, la lama si centera
automaticamente tra le due mole;
Ribloccare il pomello.

MANUALE D'ISTRUZIONE

AFFETTATRICE A VOLANO (diametro 300)

codice "FAV300"

Mettere in rotazione il volano e premere contemporaneamente, per circa 10-15 secondi, il pulsante 8.1;

Interrompere la rotazione e controllare, con una matita, che sul filo della lama si sia formata una leggera bava;

Mettere nuovamente in rotazione il volano e premere contemporaneamente il pulsante 8.2 per 2-3 secondi;

Riportare l'affilatoio nella posizione originaria.

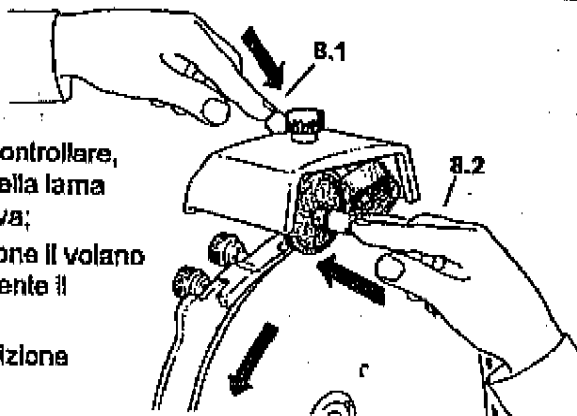

Lubrificazione

Una-due gocce d'olio nei punti indicati

Usare esclusivamente l'olio in dotazione;

Pulire con cura dopo la lubrificazione rimuovendo eventuale olio in eccesso.

